

JENS LINDE A/S

- rådgivende leverandør til industri og transportbranche



Bødkervej 2 · DK-7100 Vejle
Tel. +45 7585 8255 · Fax +45 7585 9250

WWW.JENSLINDE.DK · INFO@JENSLINDE.DK



MP25 - MP30

MANUEL RENSNING AF MINDRE DELE
MED HØJTRYK OG VARMT VAND.

FODBETJENT

INKL. HANDESKER OG PISTOL.

UDVALG AF MILJØVENLIGE RENSEMIDLER

NY HØJTRYKSDELE-VASKER

MANUEL



HURTIG, KOMPAKT, BRUGERVENLIG

Den perfekte delvasker designet til manuel højtryksrensning af mindre dele på værkstedet med (varmt) vand og rensmiddel.

Det lukkede rensområde holder værkstedet rent og fri for spildvæsker. Fodbetjent start-funktion giver energibesparelser, for pumpen bruges kun efter behov og det gør samtidig brugerens arbejde nemmere. Sikkerheden er i top med gode handsker og afskærmet rensproces.

MP25 MP30

Opvarmning	W	3000	4000
Arbejdstryk	bar	25	25
Spule	L / min	14	14
Max .temperatur	°C	45	45
Tankstørrelse	L	100	100
Belastning	kg	50	50
Effekt	kW	4,1	5,1
Vægt	kg	140	180
Strømforsyning	A	20,7	24,9
Spænding	V	230 (1 fase)	
Frekvens	Hz	50	

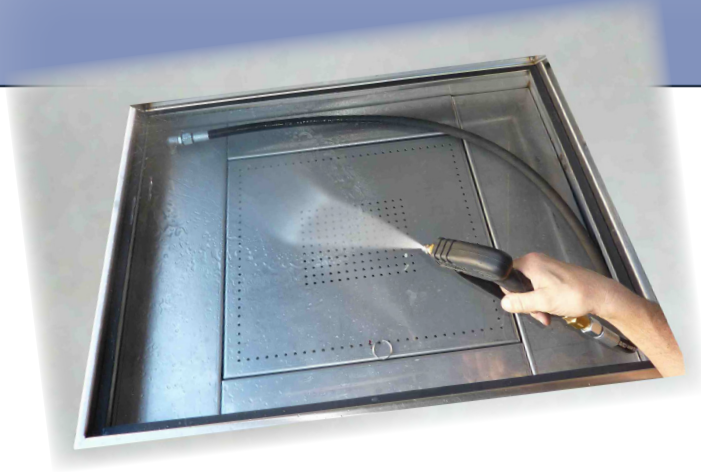

Indv. mål	Bredde	Dybde	Højde
MP 25	750	550	500
MP 30	1150	650	500

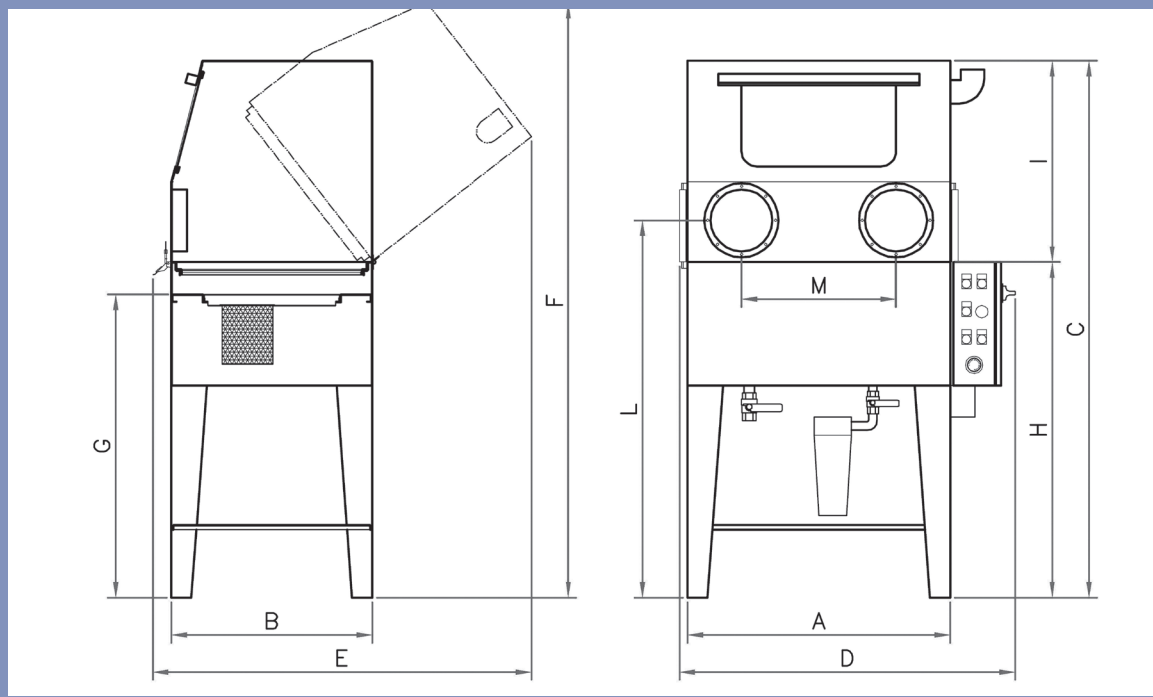

	A	B	C	D	E	F	G	H	I	L	M
MP25	850	650	1750	1100	1250	1950	1000	1100	650	1250	500
MP30	1250	750	1750	1500	1350	2000	1000	1100	650	1250	500



JENS LINDE A/S

- rådgivende leverandør til industri og transportbranche

