

MAXICLEAN RENSEMASKINE

RENSEMASKINE MED 2 RENSESYSTEMER

- Rensemaskine, som samtidig er rensekar og rensebar.
- De to rensesystemer anvendes samtidig til automatrensning og pistolrensning.
- Ideel til afrensning af maskin- og motordele m.m.
- Rensevæsken rengøres i et sedimentfilter, som ikke skal udskiftes.
- Kræver kun 27 ltr. renevæske.
- Udsugningskappe.
- Elsystemet er helt adskilt fra renevæsken.
- Pistolafrensning kan foretages uden at hænderne kommer i berøring med renevæsken.
- MaxiClean renevmaskinen fåes også med varmelegeme (på forespørgsel - vare nr. 4105-455A)



TEKNISKE DATA:

| | | | |
|----------------|--------------------------|---------------|--------------------------|
| Antal dyser | 3 stk. | Rensebord | B 900 x D 200 x H 830 mm |
| Rensepistol | 1 stk. | Udvendige mål | B 970 x D 700 x H 910 mm |
| Pumpe | 220 V - 85 W | Filter | Rengøres, genanvendes |
| Pumpekapacitet | 28 ltr./min. | Vægt | 65 kg |
| Tankvolumen | 30 ltr. | Rensevæske | MaxiCleaner el. lign. |
| Indv. rensekar | B 800 x D 140 x H 260 mm | | |

Vare nr. 4105-455

TEKNISK OVERSIGT:

1. Pumpe
2. Opbevaringsrum for renevmasker, ekstra børster etc.
3. Tank for renevmæske
4. Plads for afrensning med pistol
5. Sedimentfilter med effektiv rensning
6. Udsugningskåbe
7. Tre dyser fordeler renevmæsken
8. 125 mm studs for udsug
9. Plads til to renevmasker
10. Rensepistol med udskiftelig børste
11. Indstillige ben - en fordel ved ujævnt gulv
12. Kan udstyres med hjul

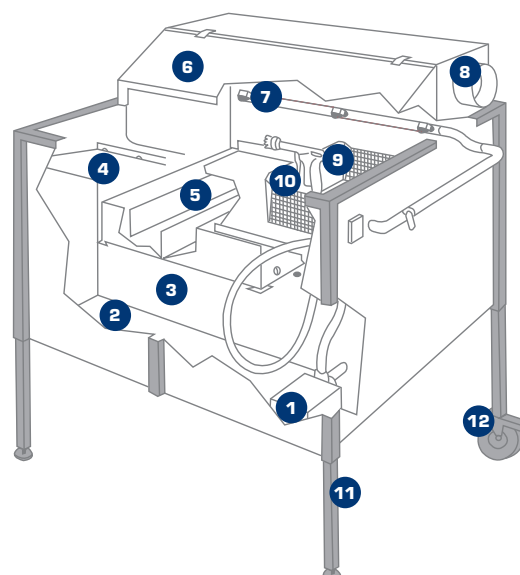

TILBEHØR:

- Rensekurv *Vare nr. 1115-510*
- Løs børste *Vare nr. 4305-450-10-3*
- Rensepistol *Vare nr. 4305-450-11*
- Hjul *Vare nr. 4305-450-17*
- Løs pumpe *Vare nr. 4305-450-22*
- Udsugningskåbe *Vare nr. 4305-450-32*
- Suger *Vare nr. 4105-465*
- MaxiClean renevmæske (25 ltr.) *Vare nr. 4135-447*
- Alkalisk MaxiClean renevmæske (25 ltr.)
(til maskine m/ varmelegeme) *Vare nr. 4135-447A*

Import:

JENS LINDE A/S · Bødkervej 2 · DK-7100 Vejle · Tel. +45 7585 8255 · Fax +45 7585 9250 · Mail: info@jenslinde.dk

WWW.JENSLINDE.DK